

HIGH BAY LED PHOENIX 200W

LED
concept®



DESCRIPCIÓN

Luminario High Bay de alto montaje con Tecnología LED, suspendible con armella tipo ojo, apto para uso en entornos interiores o exteriores techados, resistente a la corrosión, de fácil instalación, esmaltado en color negro.

CARACTERÍSTICAS ELÉCTRICAS

Código	HB003
Potencia	200W
Tensión	120-277V~50/60Hz
Ángulo de Apertura	120°
Factor de Potencia	.90
Temperatura de Trabajo	-30°C a 45°C
Atenuable	0-10V

CARACTERÍSTICAS FÍSICAS

Color	Negro
Montaje	Suspende
Difusor	Acrílico Transparente
Material	Aluminio

CARACTERÍSTICAS LUMÍNICAS

Código	HB003
Temperatura de Color	6500°K
Flujo Luminoso	30,000 LM
Vida útil	100,000 Hrs



LED

NOM



DIMENSIONES

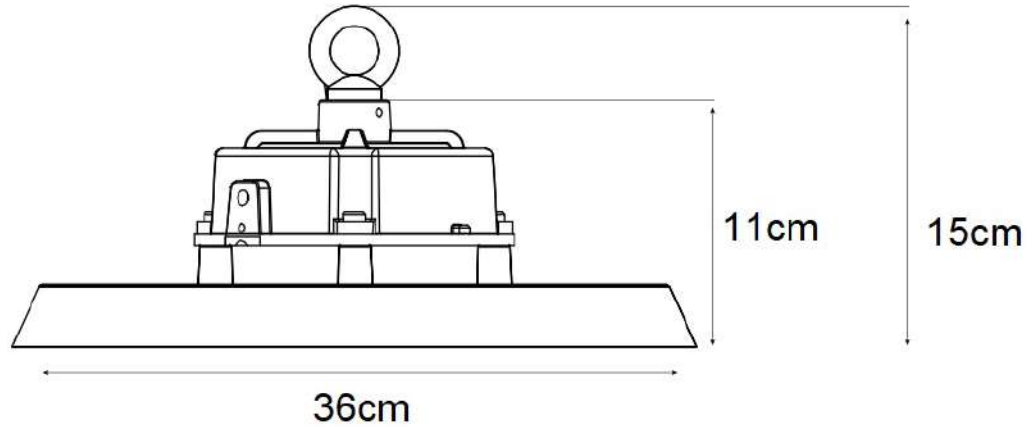

APLICACIONES



Industrias



Fábricas



Bodegas



Talleres



Espacios Deportivos

COMPLEMENTOS

Piezas por caja	1 pz
Peso por caja	6 Kg
Medidas por caja (cm)	40 x 40 x 15
Garantía	5 años



LED

NOM

